

ESPECIFICACIONES TECNICAS

LINEA BF



MOTOR

	BF 65	BF 75
Modelo	Valtra 320 D	Valtra 320 DS Turbo
Tipo	Diesel inyección directa, 4 tiempos	
Cilindrada Total	3.300 cm ³	
Cilindros	3 verticales en línea Camisas húmedas intercambiables	
Potencia a 2300 rpm	63 Hp	76 Hp
Torque Max. a 1400 rpm	220 Nm	260 Nm
Sistema de inyección	Pre-filtro y filtro seco. Bomba inyectora rotativa.	



TRANSMISION

Embrague:..... Disco doble (295/280 mm) para TDF independiente
AccionamientoMecánico a pedal
Revestimiento..... Orgánico
Caja de cambio Sincronizada



TOMA DE FUERZA

	BF 65	BF 75
Accionamiento independiente sin necesidad de para el tractor. 35mm de diámetro (1 3/8"), 6 estrias.		
Hp/Rpm		
Potencia Máxima	55 cv a 2300 rpm	67 cv a 2300 rpm
540 rpm	46.4 cv a 2040 rpm	63 cv a 2040 rpm
540 rpm Económica (*)	30.2 cv a 1760 rpm (versión 4x4 c/multiplicador)	56 cv a 1720 rpm



HIDRAULICO

	BF 65	BF 75
Caudal Máx	40 Lts/min	
Presión Máx	18 MPA	
Control remoto	2 válvulas con acople rápido. (*)	
Lev. Hidráulico de 3 puntos	Con estabilizadores ajustables	
Levante máximo	1560 Kgf	



DIRECCION

Hidrostática



EJE DELANTERO

Direccional
 Tracción diferencial central
 Auto bloqueo
 Reducciones planetarias en los mandos finales



FRENOS

A disco en baño de aceite en las ruedas posteriores.
 Accionamiento independiente o en conjunto por pedal.
 Freno de estacionamiento de accionamiento mecánico.



MARCHAS

BF 65 / 75		Rodado 14.9 x 24	
L1	3,0	0,7	3,9
L2	4,8	1,2	6,4
H1	7,6	--	10,0
L3	10,1	2,5	13,4
H2	12,3	--	16,4
H3	25,8	--	32,2
RL	4,2	1,1	5,6
RH	10,8	--	14,4

Estandar - 6 de avance 2 de retroceso
 Reductor(*) 9 de avance 3 de retroceso
 Multiplicador(*) 12 de avance 4 de retroceso



NEUMATICOS

	Delanteras	Traseras
4x2 Estandar	6.00x16	14.9x24
4x2 Opcional	6.00x16	12.4x28
4x4 Estandar	8.00x18	14.9x24
4x4 Opcional	8.00x18	12.4x28



DATOS TECNICOS

		BF 65		BF 75	
		4x2	4x4	4x2	4x4
En Milímetros	1 Largo max. c/c. peso	3855		3855	
	2 Altura Maxima	1555	1560	1555	1560
	3 Ancho maximo	1370 con rodado 12.4x28			
	4 distancia entre ejes	2047	2070	2047	2070
	5 Espacio libre	300		300	
	6 Trocha trasera	1160 a 2540		1160 a 2540	
En Litros	delantera (regulables)	1080 a 1410	1090 a 1250	1080 a 1410	1090 a 1250
	Radio de giro libre	3.300	3.980	3.300	3.980
	Peso con lastre en Kilos	2890	3294	2940	3300
	Tanque de combustible	112			
	Carter del motor	9,5			
	Sist. enfriamiento motor	12,5			
	Caja de Veloc. y TDF	15,5(18,5 con Low-Trac/High Track)			
Trans. final (cada lado)	4,5				
Sistema hidráulico	23				
Eje delantero (4x4)	7				

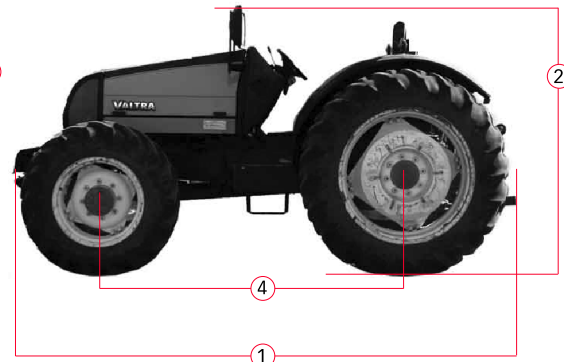
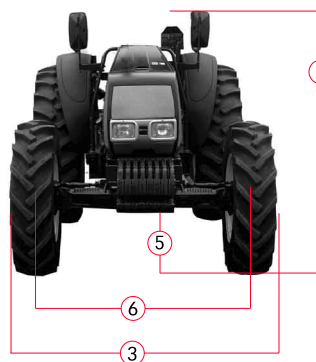

4 contrapesos delanteros y 2+2 contrapesos de ruedas traseras
 Arco de seguridad (*)

(*) Opcionales

VALTRA